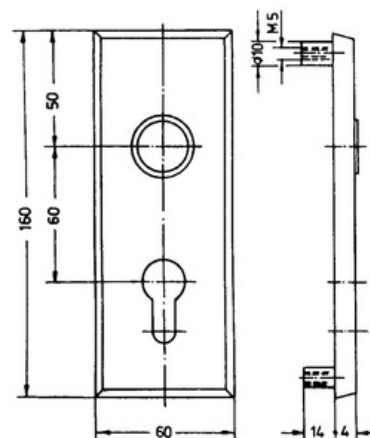

**Contre-plaque de protection 1.657.0000.114 | SCE068****CARACTERISTIQUES TECHNIQUES**

Largeur (en mm)	60
Longueur (en mm)	160
Articles associés	Pour poignée double WSS.
Spécificité	Piliers taraudés M6 intégrés.
Coloris	Argent
Matière	Aluminium
Entraxe (mm)	60

CARACTERISTIQUES PRODUIT

Code article Trenois Decamps	SCE068
Référence fabricant	016570000114 016570000114
Conditionnement	Pièce
Code douanier	Non renseigné
Prix catalogue	47,50€ HT

[► Voir la fiche technique](#)