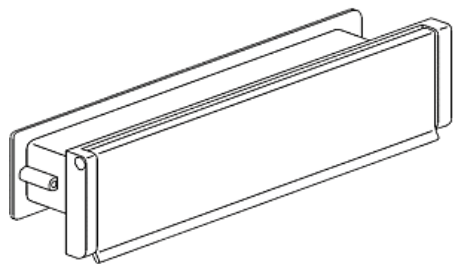

**NORMBAU****Entrée de lettres aluminium | NOR6180**

GARANTIE  
2  
ANS

**CARACTERISTIQUES TECHNIQUES**

|                                       |   |
|---------------------------------------|---|
| Largeur de l'entrée de lettre (en mm) | 230   |
| Largeur (mm)                          | 270   |
| Hauteur (mm)                          | 76  |
| Coloris                               | Argent  |
| Garantie                              | 2 ans   |
| Matière                               | Aluminium anodisé                                       |
| Livré(e) avec                         | Vis , gouttière d'écoulement et amortisseur caoutchouc. |
| Hauteur de l'entrée de lettre (mm)    | 35  |
| Passage du courrier                   | Volet en tirant   |

**CARACTERISTIQUES PRODUIT**

|                              |                            |
|------------------------------|----------------------------|
| Code article Trenois Decamps | NOR6180                    |
| Référence fabricant          | 0021030CADRE016<br>0021030 |
| Marque                       | Normbau                    |
| Conditionnement              | Pièce   carton - 10 pièces |
| Code douanier                | Non renseigné              |
| <b>Prix catalogue</b>        | <b>117,35€ HT</b>          |

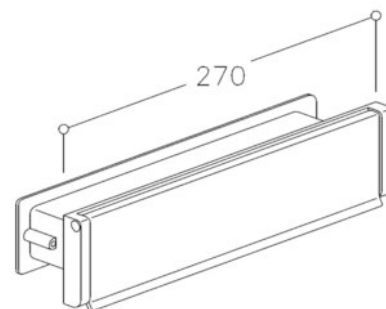

► [Voir la fiche technique](#)