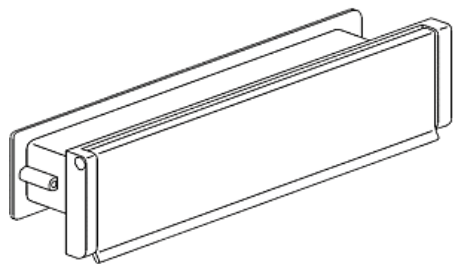

NORMBAU**Entrée de lettres aluminium | NOR6180**

GARANTIE
2
ANS

CARACTERISTIQUES TECHNIQUES

Largeur de l'entrée de lettre (en mm)	230
Largeur (mm)	270
Hauteur (mm)	76
Coloris	Argent
Garantie	2 ans
Matière	Aluminium anodisé
Livré(e) avec	Vis , gouttière d'écoulement et amortisseur caoutchouc.
Hauteur de l'entrée de lettre (mm)	35
Passage du courrier	Volet en tirant

CARACTERISTIQUES PRODUIT

Code article Trenois Decamps	NOR6180
Référence fabricant	0021030CADRE016 0021030
Marque	Normbau
Conditionnement	Pièce carton - 10 pièces
Code douanier	Non renseigné

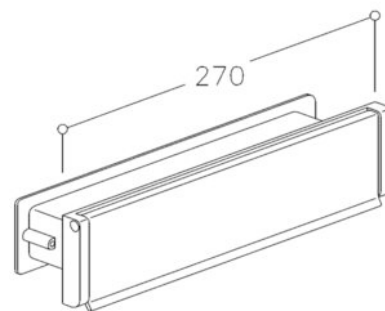

► [Voir la fiche technique](#)