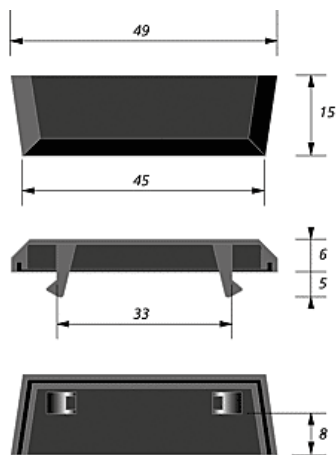

► Quincaillerie du bâtiment / Grille et aérateur / Déflecteur /

FABRIQUÉ
EN FRANCE

GOETTGENS S.A.

Déflecteur DDA-B | GOE021

CARACTERISTIQUES TECHNIQUES

Coloris	Noir
Largeur (mm)	15
Longueur (mm)	49
Épaisseur (mm)	6
Contenance	500 pcs
Utilisation	Pour empêcher le refoulement des eaux et du vents pour les seuils exposés. Cache tempête.
Matière	Plastique
Fabrication française	Oui

CARACTERISTIQUES PRODUIT

Code article Trenois Decamps	GOE021
Référence fabricant	DDANB DDANB
Marque	Goettgens
Conditionnement	Pièce - 500 unités
Code douanier	Non renseigné