

Fraise carbure a feullurer avec guide de roulement

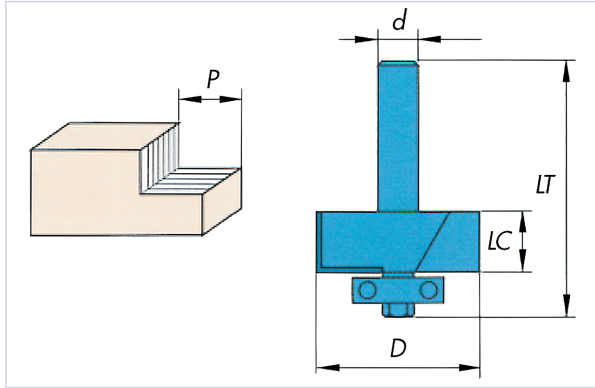

FABRIQUÉ
EN FRANCE

Caractéristiques techniques

Diamètre de la fraise (en mm)	12,70
Longueur utile (en mm)	13
Diamètre de la queue (en mm)	8
Type de fraise	Fraise à feullurer
Machine à utiliser	Défonceuse
Type de matériaux	Bois
Fabrication française	Oui
Matière	Carbure
Utilisation	Feuillurage dans le bois en suivant un gabarit.



Caractéristiques produit

Référence	VIB2730
Marque	Leman
Secteur - Page catalogue	10-165