

Serrurerie et quincaillerie porte-fenêtre > Poignée de porte > Accessoire d'assemblage pour poignée de tirage >

Kit de fixation pour baton de marechal

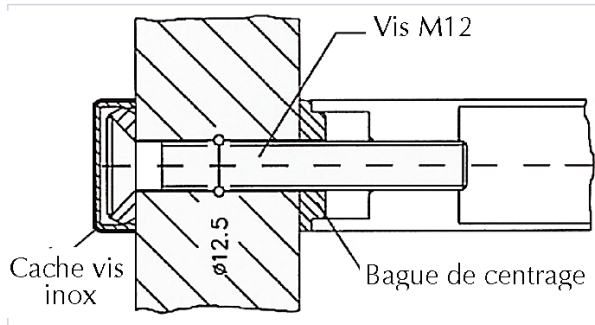

Caractéristiques produit

Type de montage	Simple
Utilisation	Pour porte bois, métal ou PVC
Diamètre de la vis ou de la tige filetée (en mm)	8
Secteur - Page catalogue	3-32

Caractéristiques techniques

RÉFÉRENCE	TYPE DE SUPPORT	MODÈLE	ÉPAISSEUR MAXIMUM DU VANTAIL (MM)	PRIX
NOR802	Droit Ø 32 mm	NT.MS 1.2A	40	61,84 €
NOR803	Biais tout Ø	NT.MS 1.2AS - AS	75	62,75 €
NOR8034	Droit Ø 20 mm	NT.MS 1.2A.20	40	47,98 €