

Serrurerie et quincaillerie porte-fenêtre > Accessoires pour la porte > Quincaillerie de la porte > Entrée de lettre >

Entrée de lettres aluminium anodise 0100

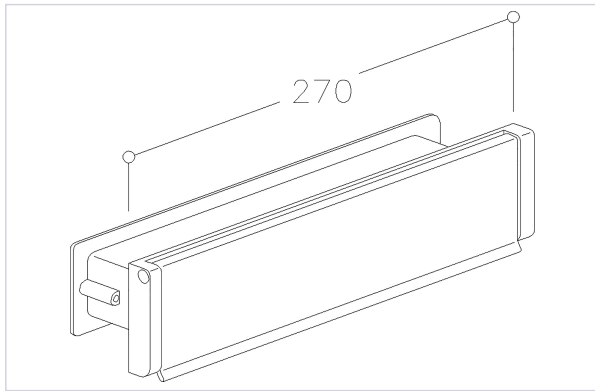

NORMBAU



[Voir la fiche technique](#)

Caractéristiques techniques

Fermeture/Ouverture	Double face
Livré(e) avec	Vis
Matière	Aluminium anodisé
Coloris	Argent
Passage du courrier	Volet en tirant
Spécificité	Pour porte de 38 à 76 mm.
Hauteur (mm)	76
Largeur (mm)	270
Hauteur de l'entrée de lettre (mm)	35
Largeur de l'entrée de lettre (en mm)	230

Caractéristiques produit

Référence

NOR6181

Marque

Normbau