

Quincaillerie du bâtiment > Charpente et toiture > Étrier de charpente >

Etrier de charpente a ailes exterieures SEA/46/2

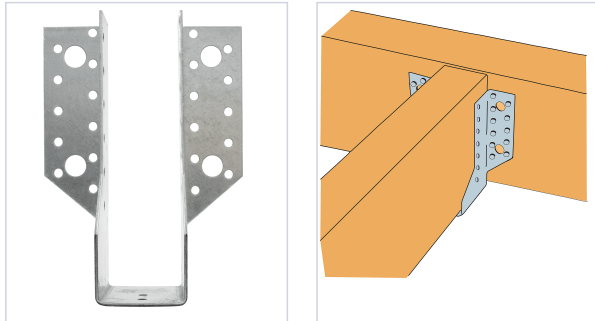
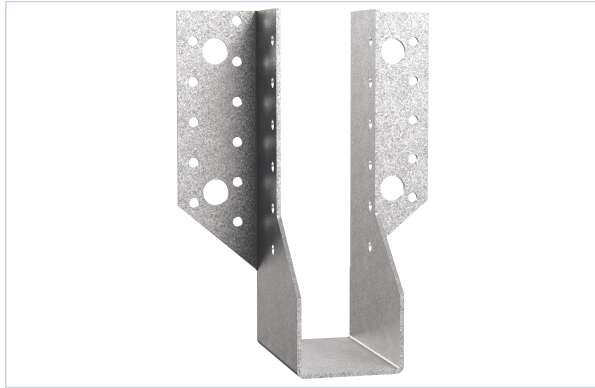

[Voir la fiche technique](#)

Caractéristiques produit

| | |
|---------------------------------|--|
| Marque | Simpson |
| Matière | Acier galvanisé (S250GD + Z275) |
| Utilisation | Reprise de solives, pannes, poutres lisses et montants de bardage, butées de chevrons, renforcement d'assemblages existants. |
| Épaisseur (mm) | 2 |
| Largeur (mm) | 46 |
| Profondeur (mm) | 84 |
| Secteur - Page catalogue | |

Caractéristiques techniques

| RÉFÉRENCE | HAUTEUR (MM) | PRIX |
|-----------------------|--------------|---------------|
| <u>SON0265</u> | 77 | 5,80 € |



| RÉFÉRENCE | HAUTEUR (MM) | PRIX |
|--------------------------------|--------------|---------|
| <u>SON0266</u> | 102 | 6,60 € |
| <u>SON0267</u> | 147 | 7,88 € |
| <u>SON0268</u> | 227 | 11,20 € |