

Quincaillerie pour l'extérieur > Montage de terrasse bois > Accessoire pour terrasse >

## Connecteur en U

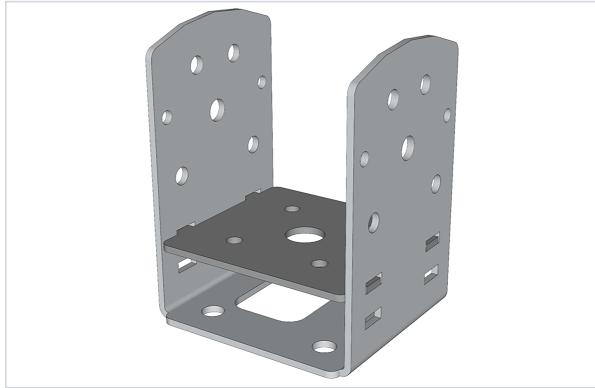

[Voir la fiche technique](#)

### Caractéristiques produit

<b>Marque</b>	Weasyfix
<b>Matière</b>	Acier galvanisé magnélic
<b>Utilisation</b>	Pour la fixation de poteaux verticaux ou de solives larges.
<b>Spécificité</b>	Réglage dans 2 directions ou 3 avec Vertikit.
<b>Secteur - Page catalogue</b>	

### Caractéristiques techniques

RÉFÉRENCE	APPLICATION	ÉPAISSEUR (MM)	LONGUEUR (MM)	HAUTEUR (MM)	LARGEUR (MM)	PRIX
<a href="#">WEA012</a>	Pour section bois 90 mm.	3	96	125	90	65,15 €
<a href="#">WEA013</a>	Pour section bois 140 mm.	4	145	155	140	101,60 €