

Porte battante et coulissante > Aménagement de cuisine > Mécanisme d'ouverture >

## Kit ferrure Wingline L droit vantail 25 kg sans fermeture automatique

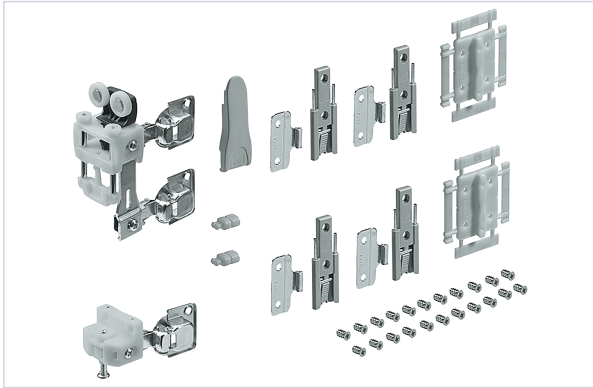

### Caractéristiques produit

<b>Marque</b>	Hettich
<b>Fermeture/Ouverture</b>	Mécanisme d'ouverture Wingline L push to move /pull L to move
<b>Hauteur maximum (mm)</b>	2400
<b>Composition</b>	<ul style="list-style-type: none"> <li>- 1 élément de roulement, sans fermeture automatique</li> <li>- 1 élément de guidage sans fonction de fermeture automatique</li> <li>- 4 charnières de porte pliante</li> <li>- 2 aides au positionnement, charnières centrales</li> <li>- 1 cache élément roulant</li> <li>- 2 amortisseurs de porte</li> <li>- Vis de fixation</li> </ul>
<b>Modèle</b>	Wingline L
<b>Largeur maximum du vantail (mm)</b>	600
<b>Type de guidage</b>	Par le bas
<b>Fermeture automatique</b>	Non
<b>Secteur - Page catalogue</b>	

## Caractéristiques techniques

RÉFÉRENCE	POIDS MAXIMUM DU VANTAIL (KG)	SENS	PRIX
<a href="#"><u>HET8200</u></a>	25	Droite	75,88 €
<a href="#"><u>HET8201</u></a>	25	Gauche	75,88 €
<a href="#"><u>HET8202</u></a>	12	Droite	66,39 €
<a href="#"><u>HET8203</u></a>	12	Gauche	52,56 €