

Serrurerie et quincaillerie porte-fenêtre > Crémone et tringle > Tringle >

Tringle 1/2 ronde pour cremone TR168/

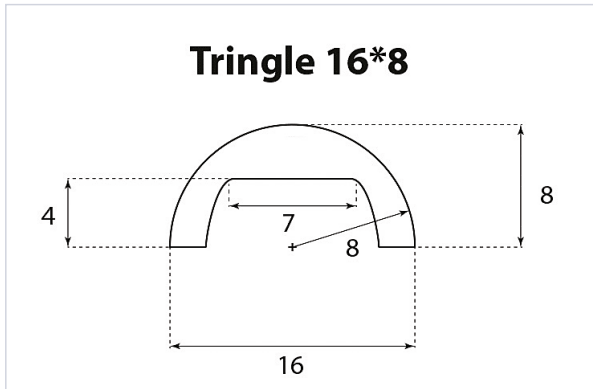

[Voir la fiche technique](#)

Caractéristiques produit

Marque	La Fonderie Rollinger
Longueur totale (mm)	2500
Forme de la tringle	1/2 ronde
Largeur de la section (mm)	8
Longueur de la section (mm)	16
Type de tringle	Pour crémone
Matière	Acier

Caractéristiques techniques

RÉFÉRENCE	COLORIS	ASPECT FINITION	LONGUEUR (MM)	CODE COULEUR	SECTEUR - PAGE CATALOGUE
ROL0901	Gris	Époxy	2500	RAL 9016	

RÉFÉRENCE	COLORIS	ASPECT FINITION	LONGUEUR (MM)	CODE COULEUR	SECTEUR - PAGE CATALOGUE
<u>ROL0911</u>	Blanc signalisation	Sablé	1300	RAL 9005	6-126
<u>ROL0921</u>	Noir	Apprêt	1300		
<u>ROL110</u>	Gris	Époxy	1300		6-126
<u>ROL111</u>	Noir	Époxy	2500		6-126
<u>ROL112</u>	Noir sablé	Apprêt	2500		6-126
<u>ROL113</u>	Gris	Époxy	2500		6-126
<u>ROL114</u>	Noir	Époxy			6-126
<u>ROL115</u>	Noir sablé				6-126