

Porte battante et coulissante > Couvre-joint d'huissierie > Nouveautés >

## Kit couvre-joints rainure avec languette

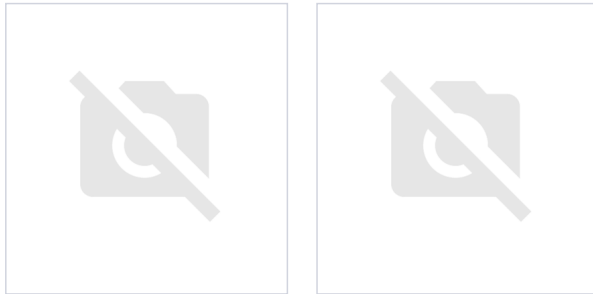
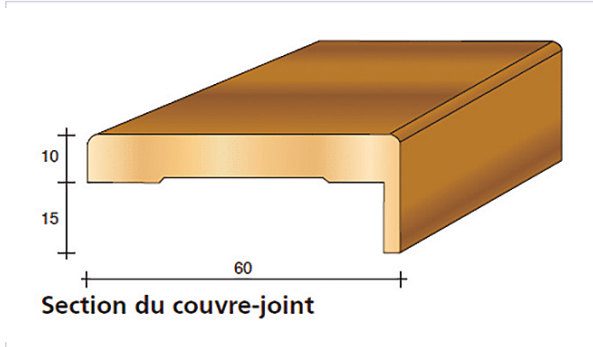

### Caractéristiques produit

|                             |           |
|-----------------------------|-----------|
| <b>Marque</b>               | Fibrotubi |
| <b>Matière</b>              | MDF       |
| <b>Coloris</b>              | Blanc     |
| <b>Aspect finition</b>      | Laqué     |
| <b>Type de vantail</b>      | Simple    |
| <b>Hauteur maximum (mm)</b> | 2100      |

### Caractéristiques techniques

| RÉFÉRENCE               | LARGEUR MAXIMUM (MM) | ARTICLES ASSOCIÉS | SECTEUR - PAGE CATALOGUE | PRIX     |
|-------------------------|----------------------|-------------------|--------------------------|----------|
| <a href="#">FIB0345</a> | 1000                 | FIB0255           | 8-398                    | 201,56 € |
| <a href="#">FIB036</a>  | 1000                 | FIB013            | 8-398                    | 110,01 € |
| <a href="#">FIB044</a>  | 2000                 | FIB013;FIB027     | 8-398                    | 136,11 € |
| <a href="#">FIB0455</a> | 2000                 | FIB0255           |                          | 262,02 € |